



MODELO D15



BOMBAS DOBLE DIAFRAGMA

LINEA METÁLICA

DATOS TECNICOS

CAUDAL MAXIMO:

0 a 2 m³/h [0 a 33 litros/min]

EXCLUSIVA VÁLVULA REGULADORA INCLUIDA

CONEXIONES

Succión/Impulsión: 1/2" BSPH

Entrada de aire: 1/4" BSPH

Escape de aire: 1/4" BSPH (silenciador incluido)

ACCIONAMIENTO:

Aire comprimido de 0,5 a 8 Kg/cm² (1)

CAPACIDAD DE SUCCION:

5 m.c.a. (2)

MAXIMA TEMPERATURA ADMITIDA:

Buna N® (NBR) : 80 °C

Viton® (FPM): 120 °C

PTFE: 100 °C

Santoprene®: 105 °C

Hytrel®: 120 °C

Geolast®: 120 °C

MAXIMO TAMAÑO DE SÓLIDOS ADMITIDO: 1,5 mm

TERMINACION EXTERIOR:

esmalte sintético naranja (3)

(1) para diafragma de PTFE presión mínima 2 Kg/cm².

(2) bomba cebada, diafragmas de caucho.

(3) otras terminaciones sobre pedido.

Partes secas:

Poliamida

Polipropileno

C carcaza / Peso del equipo:

Aluminio / 7 Kg

Fundicion Gris / 14 Kg

CF8 (AISI 304) 14 Kg

CF8M (AISI 316) 14 Kg

Diafragmas y válvulas:

Buna N® (NBR)

Viton® (FPM) PTFE Santoprene® Hytrel®

Geolast®



NOMENCLATURA							
D15			X	N			1
1	2	3	4	5	6	7	8
1 . Identificación							
Modelo 15 de Doble Diafragma							
2 . Materiales de la carcaza							
AL	Aluminio						
FE	Hierro fundido						
I1	Acero inoxidable CF8 (304)						
I2	Acero inoxidable CF8M (316)						
3 . Materiales de los diafragmas							
T	PTFE						
B	Buna-N® (NBR)						
E	Nordel® (EPDM)						
V	Viton® (FPM)						
4 . Accionamiento							
X	Neumático Directo						
5 . Terminación							
N	Standart						
6 . Material del conjunto central							
Z	Polipropileno						
	Poliamida						
7 . Materiales de juntas							
T	PTFE						
	Igual a los Diafragmas						
8 . Distribución de Aire							
1	INDESUR Tipo 1						

SERIE METALICA / MODELO D15

Dimensiones

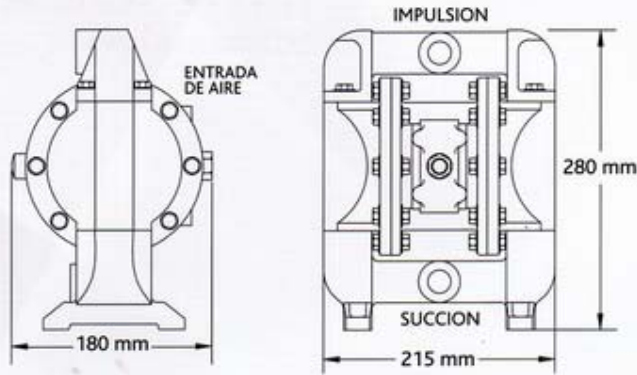

Rendimiento

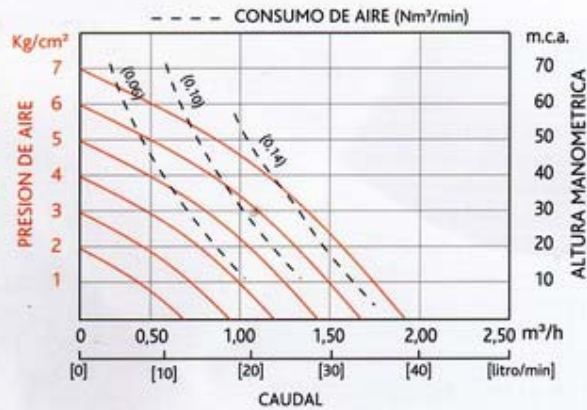

Materiales

Partes secas	Carcaza / Peso del equipo	Diafragmas y válvulas
Poliamida Polipropileno	Aluminio / 7 Kg Fundición gris / 14 Kg CF8 (AISI 304) / 14 Kg CF8M (AISI 316) / 14 Kg	Buna N® (NBR) Viton® (FPM) Teflon® (PTFE) Santoprene® Hytrel® Geolast®

Pfenniger S.A. Maquinaria Servicios e Insumos Industriales
 El Totoral 601 D, Complejo Industrial Buenaventura, Quilicura
 Teléfono 733 5320
www.pfenniger.com